

**2021  
PRÉ I**

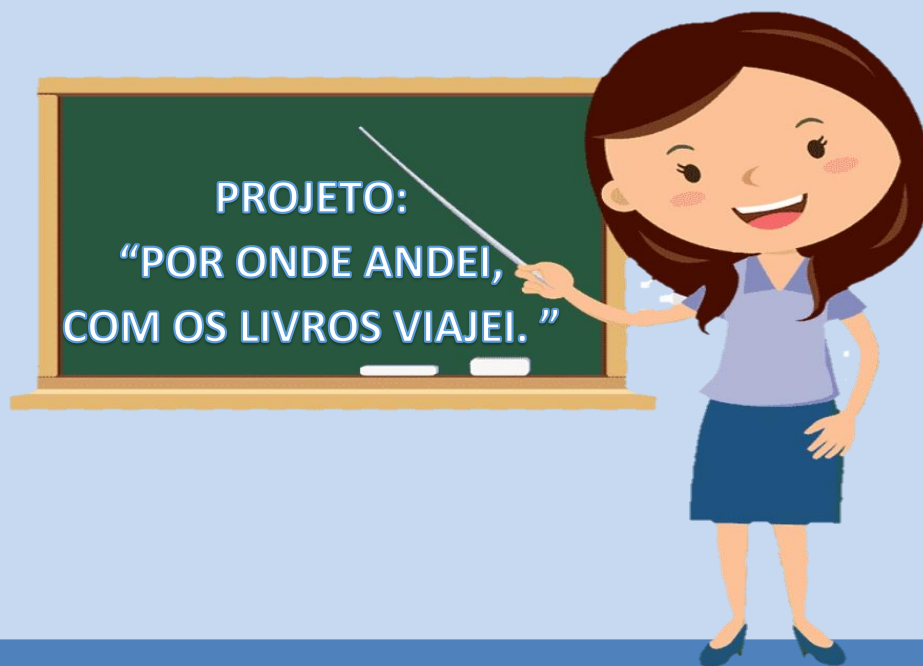

**SEMANA 28 – DIA 30 DE AGOSTO A 03 DE SETEMBRO DE 2021**

Os objetivos deste projeto são abrangentes e pretendem atingir os diferentes níveis de leitores. Espera-se despertar no aluno o prazer pela leitura, possibilitando o desenvolvimento de competências que visem torná-lo leitor e produtor competente de textos, ampliando o conhecimento da linguagem e aumentando a capacidade de comunicação e expressão dos envolvidos.

<b>PRÉ I</b>	<b>SEMANA 28</b> (30 DE AGOSTO A 03 DE SETEMBRO DE 2021)
<b>CAMPOS DE EXPERIÊNCIA</b>	<b>CONTEÚDOS</b>
<b>EU, O OUTRO E O NÓS</b>	Formação do seu “EU” Convivência democrática/cidadania.
<b>CORPO, GESTOS E MOVIMENTO</b>	Manipulação de materiais, objetos e brinquedos diversos para o aperfeiçoamento de suas habilidades manuais ( pique)
<b>TRAÇOS, SONS, CORES E FORMAS</b>	Repertório de canções para desenvolver memória musical. Criação de desenhos, pinturas e colagens.
<b>ESCUITA, FALA, PENSAMENTO E IMAGINAÇÃO</b>	Participação em brincadeiras que envolvam o reconhecimento das letras. Introdução da letra (imprensa): P
<b>ESPAÇOS, TEMPOS, QUANTIDADES, RELAÇÕES E TRANSFORMAÇÕES</b>	Tema Semanal: Por onde andei, com os livros viajei. Construção das ideias sobre quantidade (0, 1, 2, 3, 4, 5, 6) Identificação e relação entre um número e sua respectiva quantidade: 8

**Cronograma de Atividades Semanais - Data: 30/08/2021 a 03/09/2021**

**Tema Semanal: PROJETO: “Por onde andei...Com os livros viajei. ”**

### **Pré I**

**SEGUNDA-FEIRA:** Vídeo de apresentação do Projeto com contação de história; Dobradura; Atividade Código 01.

**Recursos:** Celular, tablete, computador, folha impressa, lápis, borracha, lápis de cor, canetinha.

**Descrição:** Após a criança assistir ao vídeo de abertura do Projeto com a história “A folha que queria ser um barquinho”, ela deverá com a ajuda de um adulto, fazer a dobradura de um barquinho, tirar foto e postar no grupo da sua turma. Em seguida, deverá realizar a atividade **Código 01**, imaginando uma história e fazendo sua ilustração.

Link do vídeo: [https://www.youtube.com/watch?v=b7Y\\_Mj9j33A](https://www.youtube.com/watch?v=b7Y_Mj9j33A)

**TERÇA-FEIRA:** Vídeo 1 (Apresentação da letra P); Vídeo 2 (Brincadeiras envolvendo a letra P); Atividade Código 02.

**Recursos:** Celular, tablete, computador, folha impressa, tinta, lápis, borracha, lápis de cor.

**Descrição:** Após assistir ao vídeo 1 de apresentação da letrinha da semana e ao vídeo 2 de adivinhas relacionadas à letra P, a criança deverá realizar a atividade **Código 02**, contornando a letrinha com tinta a dedo e depois treinando sua escrita.

Link do vídeo 1: <https://www.youtube.com/watch?v=uNjy7P2MeR8>

Link do vídeo 2: <https://youtu.be/7EzxLFPv8jA>

**QUARTA-FEIRA:** Vídeo sobre Cidadania.

**Recursos:** Celular, tablete, computador.

**Descrição:** Após assistir ao vídeo, o responsável deverá conversar com a criança para que ela entenda que ser um cidadão é exercer direitos e cumprir deveres.

Link do vídeo: [https://youtu.be/n\\_K5uaF06Oc](https://youtu.be/n_K5uaF06Oc)

**QUINTA-FEIRA:** Vídeo de apresentação do número 8; Atividade Código 03.

**Recursos:** Celular, tablete, computador, folha impressa, lápis, borracha, lápis de cor.

**Descrição:** Após assistir ao vídeo de apresentação do número 8, a criança deverá realizar a atividade **Código 03**, contando e treinando a escrita do numeral.

Link do vídeo: [https://www.youtube.com/watch?v=xZqYEbwAo\\_o](https://www.youtube.com/watch?v=xZqYEbwAo_o)

**SEXTA-FEIRA:** Vídeos de musicalização; Atividade Código 04 - Relacionando o número à quantidade (0 a 6).

**Recursos:** Celular, tablete, computador, folha impressa, lápis, lápis de cor.

**Descrição:** A criança deverá assistir aos dois vídeos musicais, interagindo com eles e desenvolvendo assim a sua memória musical. Após esse momento, a criança deverá realizar a atividade **Código 04**, relacionando os números às suas quantidades.

Link do vídeo 1: <https://youtu.be/PSTEWsFIQ3w>

Link do vídeo 2: <https://www.youtube.com/watch?v=Nrk9JJ5hH2c>

Aluno (a): \_\_\_\_\_

Escola: \_\_\_\_\_

Data: \_\_\_\_/\_\_\_\_/\_\_\_\_ Ano de Escolaridade: **Pré I**

Professor (a) \_\_\_\_\_

CÓDIGO 01

## **PROJETO: “POR ONDE ANDEI COM LIVROS VIAJEI”**

- 1- OBSERVE A FIGURA, IMAGINE A HISTÓRIA QUE AS CRIANÇAS ESTÃO LENDO E, DEPOIS, FAÇA UM LINDO DESENHO SOBRE ESTA HISTÓRIA.



Aluno (a): \_\_\_\_\_

Escola: \_\_\_\_\_

Data: \_\_\_/\_\_\_/\_\_\_ Ano de Escolaridade: **Pré I**

Professor (a) \_\_\_\_\_

CÓDIGO 02

**1- FAÇA O CONTORNO DA LETRA COM TINTA A DEDO.**

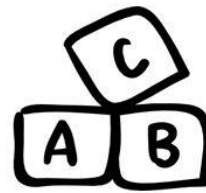
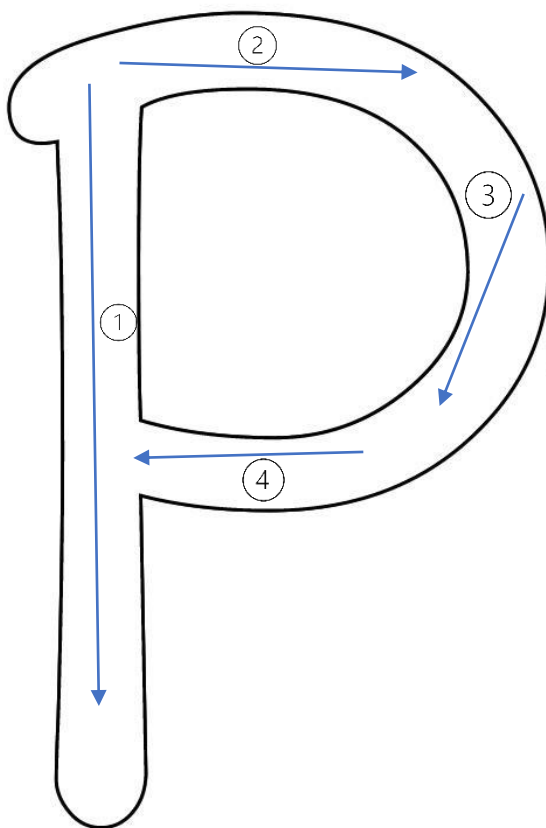

ESTÁ NO PATO  
NA PANELA E NO PIÃO  
NO PALHAÇO E NO PALITO  
NA PIPOCA E NO PÃO.

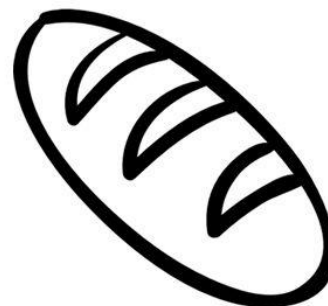

**PÃO**

2- ESCREVA A LETRA **P** DENTRO DO CHAPÉU DO PADEIRO,  
MOSTRANDO QUE APRENDEU.



Aluno (a): \_\_\_\_\_

Escola: \_\_\_\_\_

Data: \_\_\_/\_\_\_/\_\_\_ Ano de Escolaridade: Pré I

Professor (a) \_\_\_\_\_

CÓDIGO 03

## NÚMERO 8 - VAMOS APRENDER

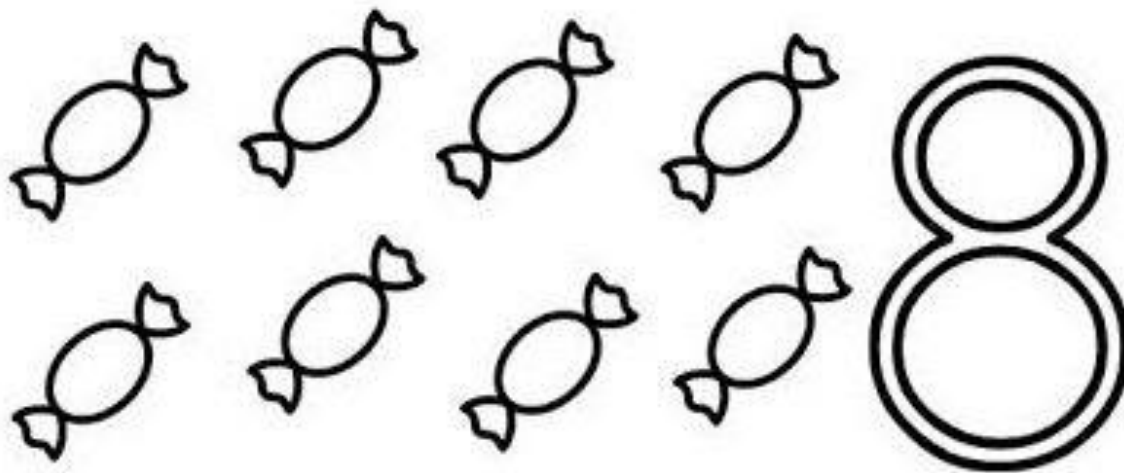

**PINTE SÓ 8 FILHOTES DE GATINHOS.**

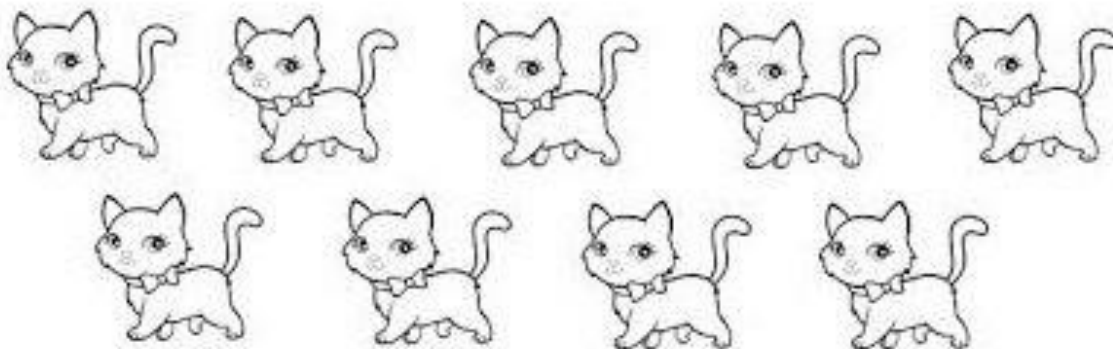

**VAMOS PRATICAR A ESCRITA DO NÚMERO 8.**

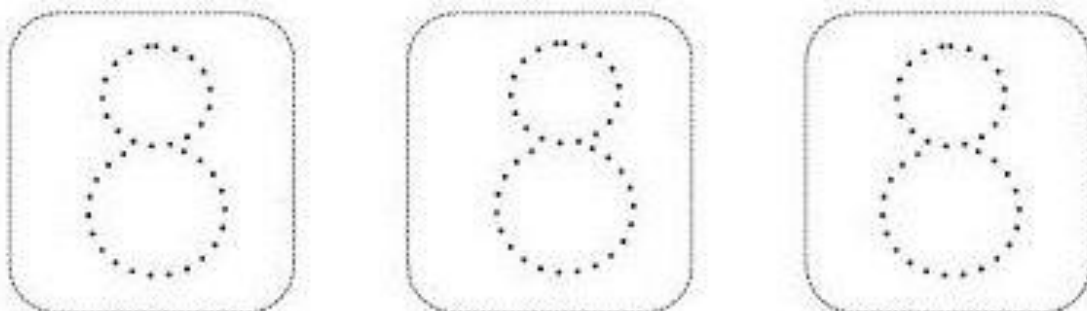

Aluno (a): \_\_\_\_\_

Escola: \_\_\_\_\_

Data: \_\_\_/\_\_\_/\_\_\_ Ano de Escolaridade: **Pré I**

Professor (a) \_\_\_\_\_

CÓDIGO 04

**1- FAÇA A CORRESPONDÊNCIA, LIGANDO OS NUMERAIS ÀS SUAS  
RESPECTIVAS QUANTIDADES.**

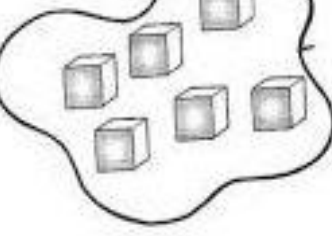
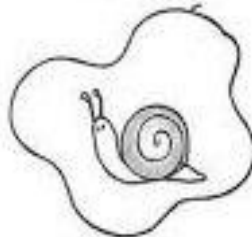

2

6

5

3

4

1